

## TYPBLATT NR. 175.1/3 D-F-NL

DONNEES TECHNIQUES NO. 175.1/3 D-F-NL  
TYPEBLAT NR. 175.1/3 D-F-NL



### TORPEDO® — 3-GANG-NABE L Typ H 3102

- 1. Gang = Berggang; Übersetzung 1 : 0,73 (-27%)
  - 2. Gang = Normalgang; Übersetzung 1 : 1 (direkter Gang)
  - 3. Gang = Schnellgang; Übersetzung 1 : 1,36 (+36%)
- Einbau in jedes Fahrrad möglich  
Geschaltet wird von Hand mit dem Clickschalter am Lenker.

#### Technische Daten

Achslänge: 152 mm ; 164 mm  
Anzahl Speichenlöcher: 36 ; 28  
Zahnkränze: für Kette 081-1  
DIN 8187 (1/2" x 1/8")  
Einbaumaße: siehe Zeichnung !  
Gewicht (ohne Schalter, ohne Zahnkranz): 1060 g

### MOYEU TORPEDO® — 3 VITESSES L Type H 3102

### TORPEDO® — 3-VERSHELLINGSNAAF L Type H 3102

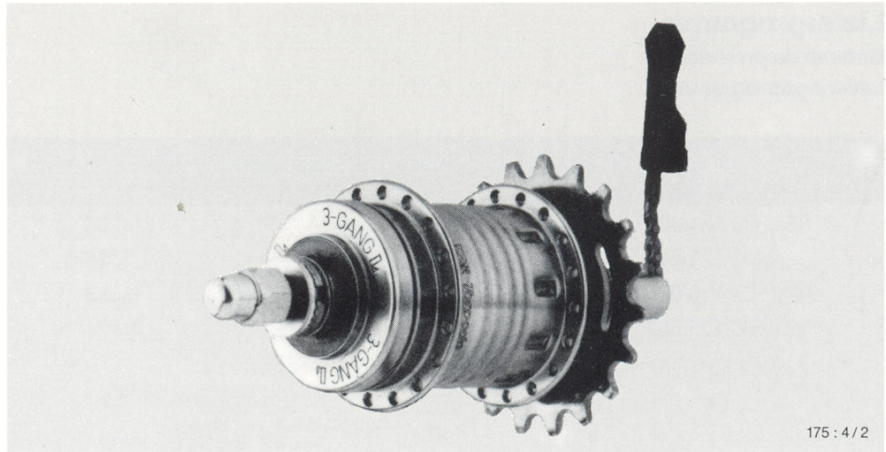

175 : 4 / 2

- 1 ère vitesse = en côte ; rapport 1 : 0,73 (-27%)
  - 2 ème vitesse = normale ; rapport 1 : 1 (vitesse directe)
  - 3 ème vitesse = grande rapport 1 : 1,36 (+36%)
- Montage possible sur toute bicyclette.  
Le changement des vitesses est effectué à la main au moyen, de la manette à cliquet au guidon.

#### Dates techniques

Longueur de l'axe: 152 mm ; 164 mm  
Perçage: 36 ; 28  
Pignons: pour chaîne 081-1  
DIN 8187 (1/2" x 1/8")  
Dimensions d'installation: voir plan  
Poids sans dispositif de changement de vitesse et sans pignon: 1060 g

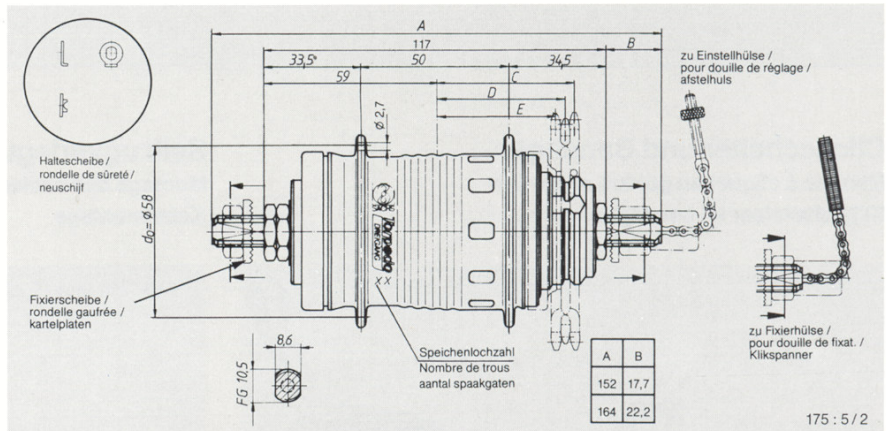

175 : 5 / 2

- 1e versnelling = kleine versnelling ;  
overbrengingsverhouding 1 : 0,73 (-27%)
  - 2e versnelling = normale versnelling ;  
overbrengingsverhouding 1 : 1 (directe overbrenging)
  - 3e versnelling = grote versnelling ;  
overbrengingsverhouding 1 : 1,36 (+36%)
- Montage in ieder rijwiel mogelijk.  
Het schakelen gebeurt door de clickschakelaar op het stuur.

#### Technische gegevens:

Aslengte: 152 mm ; 164 mm  
Aantal spaakgaten: 36 ; 28  
Tandwiel: voor 081-1 ketting volgens DIN 8187 (1/2" x 1/8")  
Inbouwmaten: zie tekening  
Gewicht (zonder schakelaar en tandwiel): 1060 g

#### Zubehör

Nicht in Best.-Nr. enthalten !  
Staubdeckel, Zahnkranz, Beilagscheibe, Sprengring, 2 Fixierscheiben oder 1 Haltescheibe, Achsmutter, Kettenleitmutter, 2 Reduzierringe, Schlüssel, 1 Clickschalter mit Schraube und Mutter, 2-4 Zsb. Seilzug mit Fixierhülse oder Einstellhülse (Länge vorschreiben), 5 Gegenhalter-Rohrschelle mit Schraube und Mutter, 6 Seilrollen-Rohrschelle mit Schraube und Mutter.  
(Ziffer 1-6 s. Zeichnung S. 2)

#### Accessoires

Ne sont pas compris dans la Référence !  
Cache-poussière, pignon, entretoise, jonc, 2 rondelles gaufrées ou 1 rondelle de sûreté, 2 cartelplaten, Kettenscheibe, Achsmutter, 2 réductions, clef, 1 manette à cliquet avec vis et écrou, 2-4 câble cpl (indiquer la longueur désirée) avec douille de fixation ou douille de réglage, 5 collier butée de gaine avec vis et écrou, 6 collier de poulie avec vis et écrou. (chiffres 1 à 6 v. plan page 2)

#### Toebehoren

Niet inbegrepen bij bestelnummer !  
Stofdeksel, tandwiel, vulring, veerring, 2 kartelplaten of 1 neusschijf, asmooer, tuitmoer, 2 opvulringen, sleutel, 1 Clickschakelaar met schroef en moer, 2-4 versnellingskabel met klikspanner of met tegenhouderbandage met schroef en moer, 6 Kabelrollbandage met schroef en moer. (nr. 1 tot 6, zie tekening blz. 2)

Verwendbare Zahnkränze Pignons utilisables Te gebruiken tandwielen			Zähnezahl Nombre de dents Aantal tanden	Montage der Beilagscheibe am:	Montage de la rondelle auprès de:	montage v.d. vulring voor:
Versetzt Déporté Bol C	Gerade Droit Vlak D	Versetzt Déporté Bol E				
		37,9	16 ... 22	Sprengring	Anneau de sûreté	Veerring
		39,6	16 ... 22	Staubdeckel	Cache-poussière	Stofdeksel
		40,9	15, 16, 18 ... 20	Sprengring	Anneau de sûreté	Veerring
		42,6	14 ... 16 ; 18 ... 20	Staubdeckel	Cache-poussière	Stofdeksel
43,9			15 ... 22	Sprengring	Anneau de sûreté	Veerring
	45,6		15 ... 22	Staubdeckel	Cache-poussière	Stofdeksel